

- Bis zu 100'000 Produkte pro Stunde
- Beispielsweise 100 Produkte werden gezählt, gestapelt und banderoliert
- Doppelzähler und Längenkontrolle (optional)
- Bedrucken der Banderole mit Kundeninformation (optional)
- *Up to 100'000 products per hour*
- *For example 100 products get counted, stacked and banded*
- *Twin counter and length control (optional)*
- *Imprinting of the banding material with customized information (optional)*

US-2000 FSB-A

ULTRASONIC
TECHNOLOGY 



Die vollautomatische US-2000 FSB-A zählt, stapelt und banderoliert Karten und Drucksachen in einem Durchlauf. Die Produkte werden im Schuppenstrom auf dem Einführförderband in die Banderolieranlage zugeführt. Die banderolierten Produkte-Stapel sind leicht zu palettisieren oder in Boxen zu verpacken.

The US-2000 FSB-A automatically counts, stacks and bands cards and printed matter. Shingled product enters on the infeed conveyor of the system. The banded bundles are easily palletized or boxed.

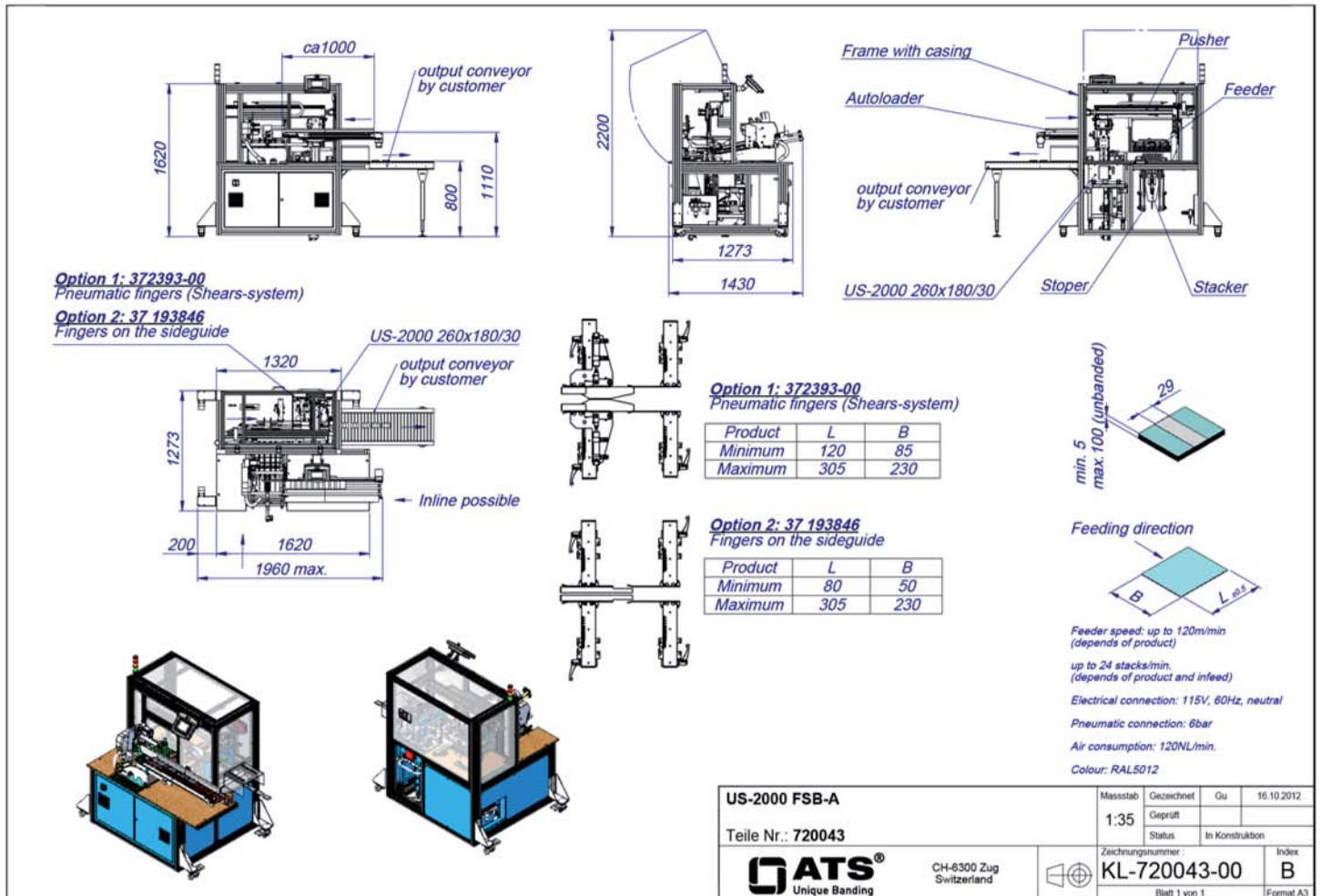

Die US-2000 FSB-A ist wahlweise mit Einzugsmagazin, geradem Zuführband oder 90°-Zuführband (Bild links) erhältlich. Für kleine Produkte kann der Stapler mit einem Lift ausgerüstet werden.

Alternatively, the US-2000 FSB-A is available with feed magazine, straight feeder or 90° feeder (picture on left). It is possible to equip the stacker with a lift unit for small products.



Die Stapelbreite und -länge können einfach über Klemmhebel und Skalen eingestellt werden.

The stacking width and -length is easily to adjust with handles and scales.

